

L2-107

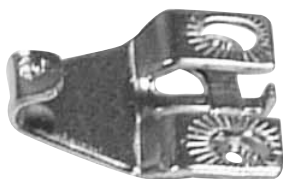

クレセント受

品番	材質	仕上
L2-107	SUS304	電解研磨

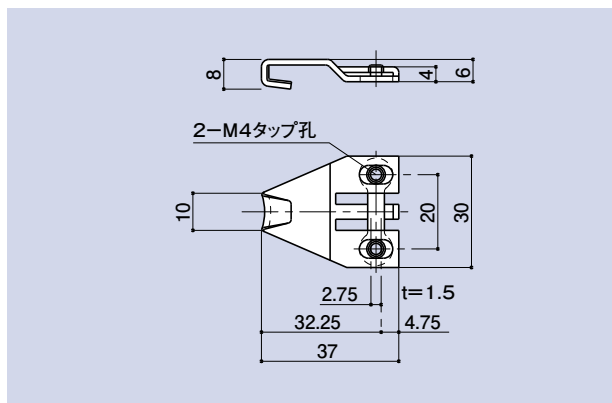

SS-145



ランマハト縮り

品番	材質	仕上
SS-145	SUS304	電解研磨

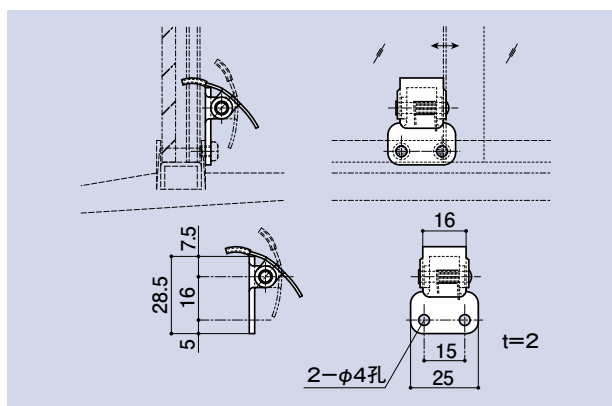

FN467 NEW FB467 NEW



ファスナーロック(鍵無し)

品番	材質	仕上
FN467	SUS304	ヘアライン
FB467		ブロンズ着色

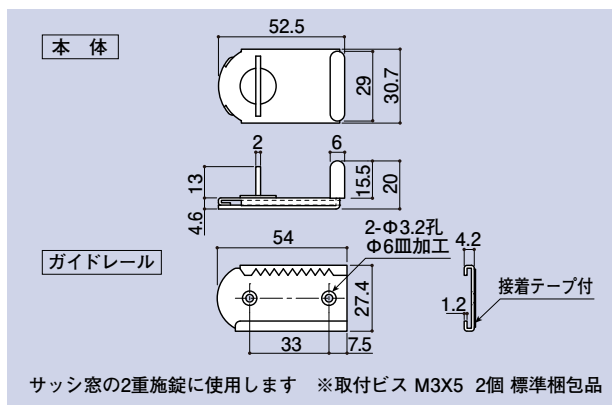

FN469 NEW FB469 NEW



鍵付きファスナーロック

品番	材質	仕上
FN469	SUS304	ヘアライン
FB469		ブロンズ着色

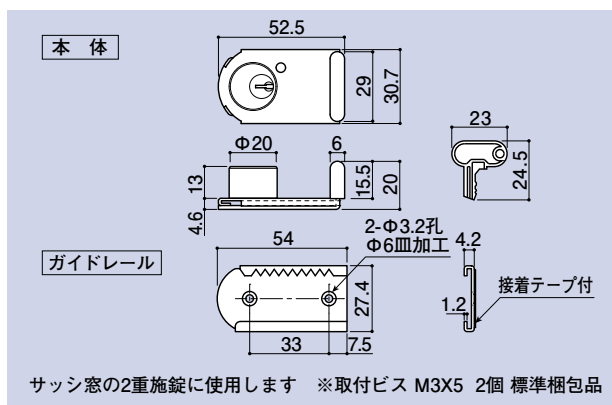

CONTENTS/
INDEX/
耐荷重算定式

丁番/
ヒンジ

F落し/
丸落し

打掛け/
掛金

玄関扉
防犯製品/
郵便箱

クレセント

縋りハンドル

ラッチ/受

窓アーム

アームストッパー/
戸当り

引手/把手/
押し棒

戸車/
ガイドローラー

排煙

点検口/
点検口用品

裏板

アンカー

ゴム

目板/
エッジ/
網戸骨

消防ホース口
扉のみ/
ガラリ軸他

両面テープ/
ガラスウール
その他